

Headrest: B14

Some wheelchairs can be delivered with a headrest: B14. This option give extra support for the back and head.



1. Technical Specifications

Description	Dimensions					
Total height headrest	400 mm					
Headrest extension	330 mm					
Total width	392 mm	422 mm	442 mm	462 mm	482 mm	502 mm
Width headrest surface	300 mm	330 mm	350 mm	370 mm	390 mm	410 mm
Seat width wheelchair	390 mm	420 mm	440 mm	460 mm	480 mm	500 mm
Weight	0,85 kg	0,87 kg	0,89 kg	0,91 kg	0,93 kg	0,95 kg

2. Safety rules

⚠ Check that the headrest is firmly attached before riding with your wheelchair.

3. Manner of delivery

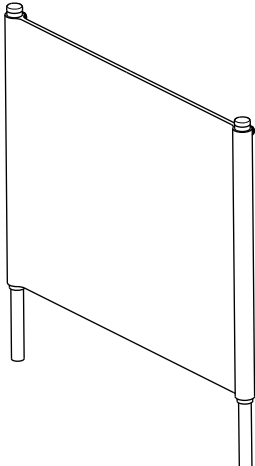
Description	Quantity	Drawing
Attachments	2	
Screws	4	
Washers	4	
Headrest	1	

4. Assembly / Disassembly

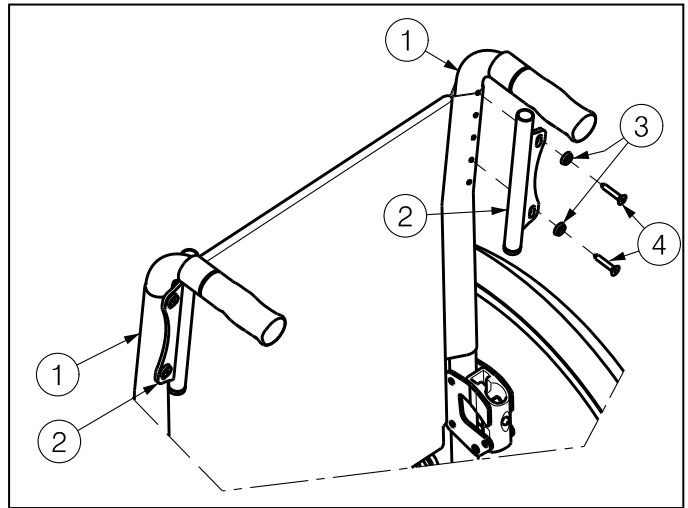

The headrest can be mounted by following instructions (steps 1 - 5: only for first time use):

1. Unscrew the screw of the backrest cushion.
2. Mount the top hole of the attachment ② to the first hole of the backrest tube ① with the washer ③ + screw ④.
3. Drill the second hole through the upholstery (the holes in the backrest tubes ① are already drilled).
4. Mount the second hole of the attachment ② with the washer ③ + screw ④.
5. Repeat for the other attachment. Mount the attachments ② with the tubes to the inside of the wheelchair.

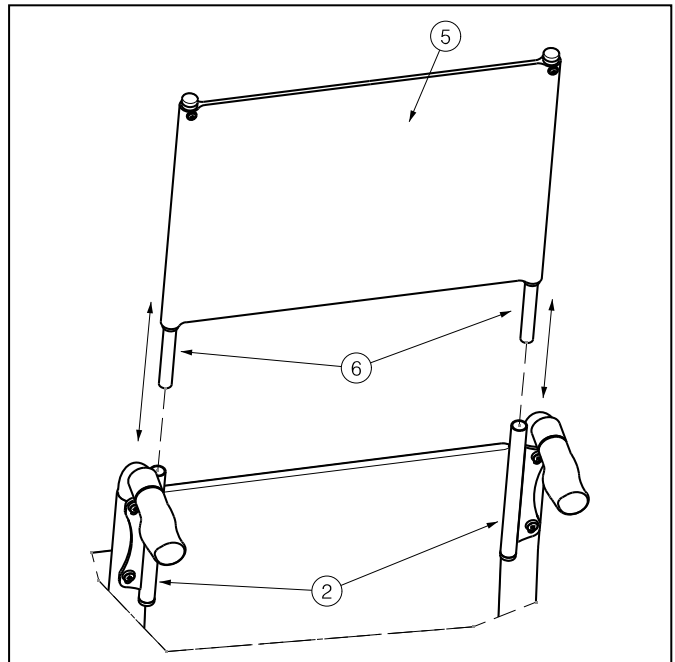

6. Grasp the headrest ⑤.
7. Mount the tubes ⑥ of the headrest ⑤ in the attachments ②.
8. Check that the headrest is firmly attached before riding with your wheelchair.

To remove the headrest:

1. Grasp the headrest ⑤.
2. Pull the headrest ⑤ out the attachments ②.

Appui-tête : B14

Certains fauteuils roulants peuvent être livrés avec un appui-tête: B14. Cette option donne un soutien supplémentaire pour le dos et la tête.



1. Spécifications techniques

Description	Dimensions					
Hauteur totale appui-tête	400 mm					
Extension d'appui-tête	330 mm					
Largeur totale	392 mm	422 mm	442 mm	462 mm	482 mm	502 mm
Largeur totale surface appui-tête	300 mm	330 mm	350 mm	370 mm	390 mm	410 mm
Largeur d'assise fauteuil roulant	390 mm	420 mm	440 mm	460 mm	480 mm	500 mm
Poids	0,85 kg	0,87 kg	0,89 kg	0,91 kg	0,93 kg	0,95 kg

2. Règles de sécurité

⚠ **Contrôlez que l'appui-tête est bien fixé avant d'utiliser le fauteuil roulant.**

3. Mode de livraison

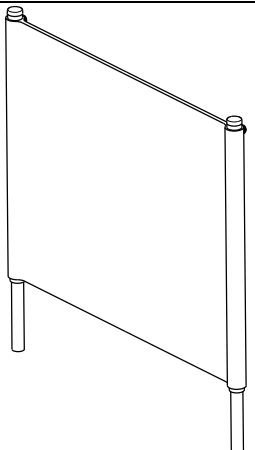
Description	Nombre	Composants
Fixations	2	
Vis	4	
Rondelle	4	
Appui-tête	1	

4. Montage / démontage

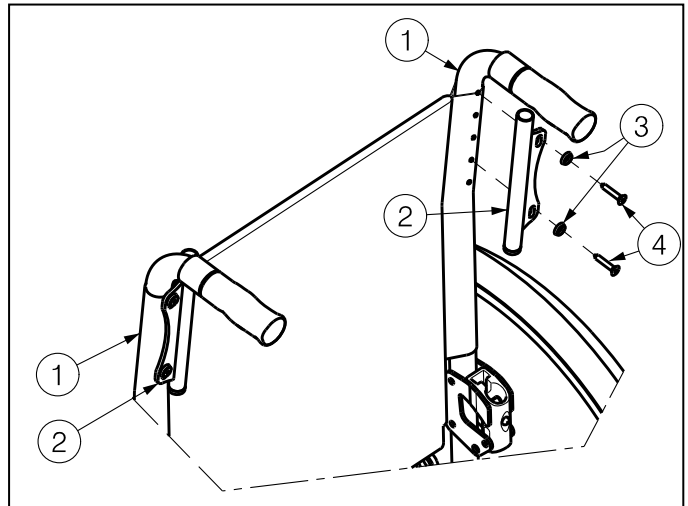

L'appui-tête peut être monté en suivant les instructions (étapes 1 - 5: seulement pour la première utilisation):

1. Enlevez la vis du coussin de dossier.
2. Monter le trou du haut de la pièce ② au premier trou du tube de dossier ① avec la rondelle ③ + vis ④.
3. Percer le second trou à travers la garniture (les trous dans les tubes de dossier ① sont déjà percés).
4. Montez le deuxième trou de la fixation ② avec la rondelle ③ + vis ④.
5. Répétez la procédure pour l'autre fixation. Monter les pièces jointes ② avec les tubes à l'intérieur du fauteuil roulant.

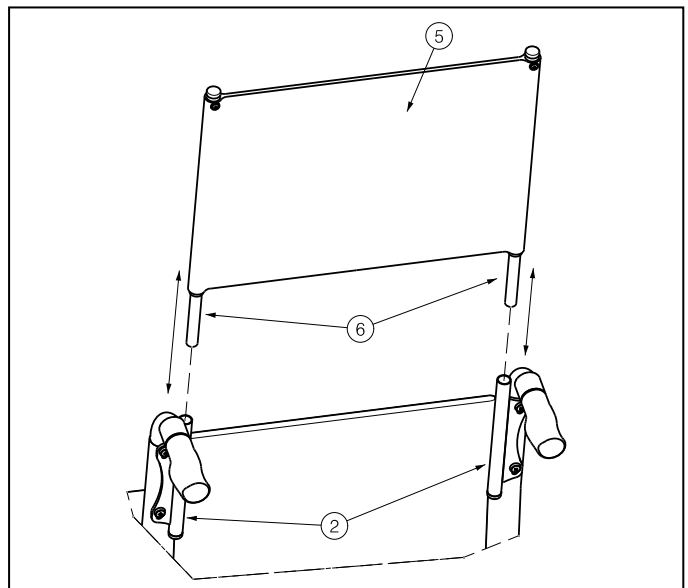

6. Saisissez l'appui-tête ⑤.
7. Monter les tubes ⑥ de l'appui-tête ⑤ dans les fixations ②.
8. Contrôlez que l'appui-tête est bien fixé avant d'utiliser le fauteuil roulant.

Pour démonter l'appui-tête :

1. Saisissez l'appui-tête ⑤.
2. Tirez l'appui-tête ⑤ doucement des fixations ②.

Hoofdsteun: B14

Sommige rolstoelen kunnen met een hoofdsteun: B14 worden geleverd. Deze optie geeft extra ondersteuning voor de rug en het hoofd.



1. Technische specificaties

Beschrijving	Afmetingen					
Totale hoogte hoofdsteun	400 mm					
Verlenging hoofdsteun	330 mm					
Totale breedte	392 mm	422 mm	442 mm	462 mm	482 mm	502 mm
Breedte oppervlak hoofdsteun	300 mm	330 mm	350 mm	370 mm	390 mm	410 mm
Zitbreedte rolstoel	390 mm	420 mm	440 mm	460 mm	480 mm	500 mm
Gewicht	0,85 kg	0,87 kg	0,89 kg	0,91 kg	0,93 kg	0,95 kg

2. Voor Uw veiligheid

⚠ Controleer dat de hoofdsteun goed is vastgemaakt alvorens te rijden met Uw rolstoel.

3. Leveringsomvang

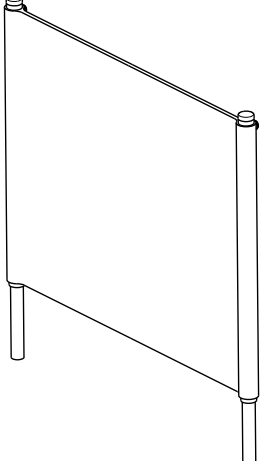
Beschrijving	Aantal	Componenten
Bevestigingen	2	
Schroeven	4	
Rondellen	4	
Hoofdsteun	1	

4. Monteren / Demoneren

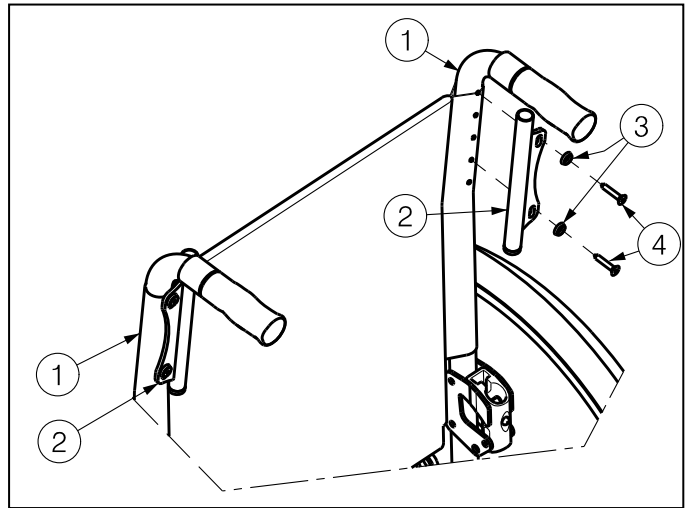

De hoofdsteun kan worden gemonteerd met onderstaande instructies (stappen 1 - 5: enkel voor eerste gebruik):

1. Draai de schroef van het rugkussen los.
2. Monteer de bovenste boring van de bevestiging ② aan de eerste boring van de rugbuis ① met de rondel ③ + schroef ④.
3. Boor de tweede boring door de bekleding (de boringen in de rugbuizen ① zijn al geboord).
4. Monteer de tweede boring van de bevestiging ② met de rondel ③ + schroef ④.
5. Herhaal de instructies voor de andere bevestiging. Monteer de bevestigingen ② met de buizen naar de binnenkant van de rolstoel.

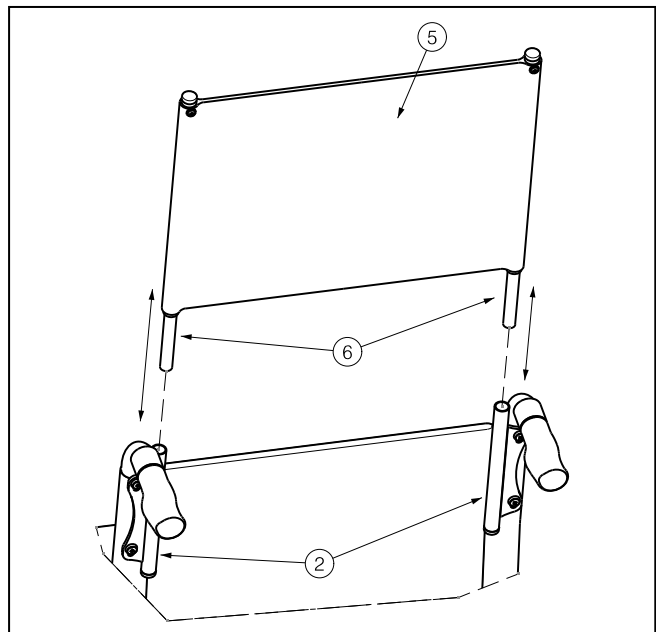

6. Neem de hoofdsteun ⑤ vast.
7. Monteer de buizen ⑥ van de hoofdsteun ⑤ in de bevestigingen ②.
8. Controleer dat de hoofdsteun goed is vastgemaakt alvorens te rijden met Uw rolstoel.

Om de hoofdsteun te verwijderen:

1. Neem de hoofdsteun ⑤ vast.
2. Trek de hoofdsteun ⑤ voorzichtig uit de bevestigingen ②.



Option:

Kopfstütze: B14

Einige Rollstühle kann mit einem Kopfstütze: B14 geliefert werden. Diese Option bietet zusätzliche Stütze für Rücken und Kopf.



1. Technische Daten

Beschreibung	Abmessungen					
Gesamthöhe Kopfstütze	400 mm					
Kopfstütze-verlängerung	330 mm					
Gesamtbreite	392 mm	422 mm	442 mm	462 mm	482 mm	502 mm
Breite Kopfstütze	300 mm	330 mm	350 mm	370 mm	390 mm	410 mm
Sitzbreite Rollstuhl	390 mm	420 mm	440 mm	460 mm	480 mm	500 mm
Gewicht	0,85 kg	0,87 kg	0,89 kg	0,91 kg	0,93 kg	0,95 kg

2. Für Ihre Sicherheit

⚠ **Prüfen Sie, ob der Kopfstütze fest montiert wurde bevor Sie mit dem Rollstuhl fahren.**

3. Lieferumfang

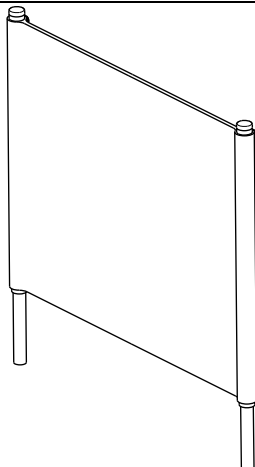
Beschreibung	Anzahl	Komponenten
Befestigungen	2	
Schrauben	4	
Unterlegscheibe	4	
Kopfstütze	1	

4. Montage / Demontage

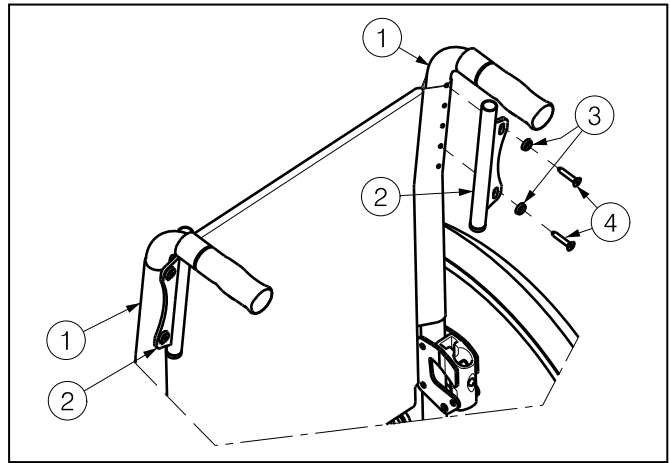

Gehen Sie zum Montieren der Kopfstütze wie folgt vor (Schritte 1–5 gelten nur für die erste Verwendung):

1. Lösen Sie die Schraube des Rückenpolsters.
2. Montieren Sie den oberen Teil des Aufsatzes ② mithilfe von Unterlegscheibe ① und Schraube ③ im ersten Loch am Rohr der Rückenlehne ④.
3. Bohren Sie das zweite Loch durch die Polsterung (die Löcher in den Rohren der Rückenlehne ① sind bereits vorgebohrt).
4. Montieren Sie das zweite Loch des Aufsatzes ② mit Unterlegscheibe ③ und Schraube ④.
5. Wiederholen Sie für die andere Befestigung. Montieren Sie die Aufsätze ② mit den Rohren an der Innenseite des Rollstuhls.

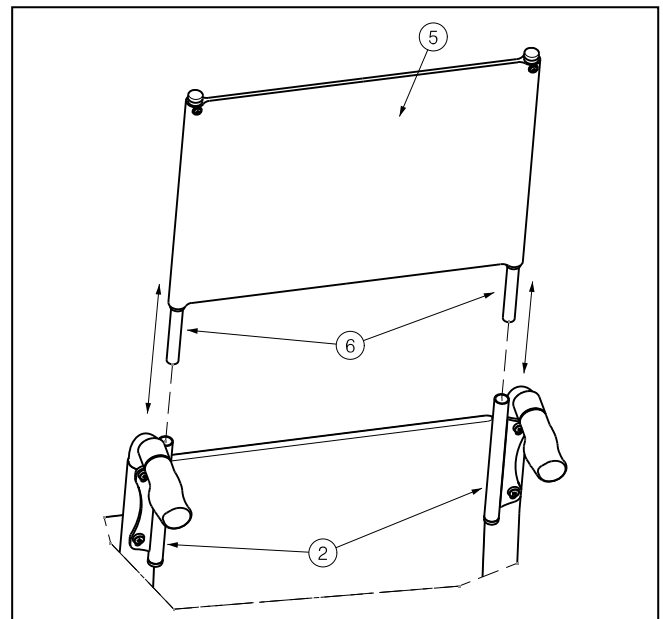

6. Ergreifen Sie die Kopfstütze ⑤.
7. Stecken Sie die Rohre ⑥ der Kopfstütze ⑤ in die Aufsätze ②.
8. Prüfen Sie, ob der Kopfstütze fest montiert wurde bevor Sie mit dem Rollstuhl fahren.

So bauen Sie die Kopfstütze ab:

1. Ergreifen Sie die Kopfstütze ⑤.
2. Ziehen Sie die Kopfstütze ⑤ aus dem Befestigungen ②.

Technische Änderungen vorbehalten – vA - 2014-09

Prolunga schienale: B14

Alcune carrozzine possono essere equipaggiate di una prolunga schienale B14. Questo optional da ulteriore supporto alla schiena ed alla testa.

1. Specifiche tecniche

Descrizione	Dimensioni					
Altezza totale prolunga	400 mm					
Superficie d'appoggio	330 mm					
Larghezza totale	392 mm	422 mm	442 mm	462 mm	482 mm	502 mm
Superficie larghezza	300 mm	330 mm	350 mm	370 mm	390 mm	410 mm
Larghezza del sedile carrozzina	390 mm	420 mm	440 mm	460 mm	480 mm	500 mm
Peso	0,85 kg	0,87 kg	0,89 kg	0,91 kg	0,93 kg	0,95 kg

2. Regole per la sicurezza

⚠ Verificare che la prolunga sia ben fissata prima di utilizzare la carrozzina.

3. Modalità di consegna

Descrizione	Quantità	Schema
Fissaggi	2	
Viti	4	
Rondelle	4	
Prolunga	1	

4. Montaggio / Smontaggio

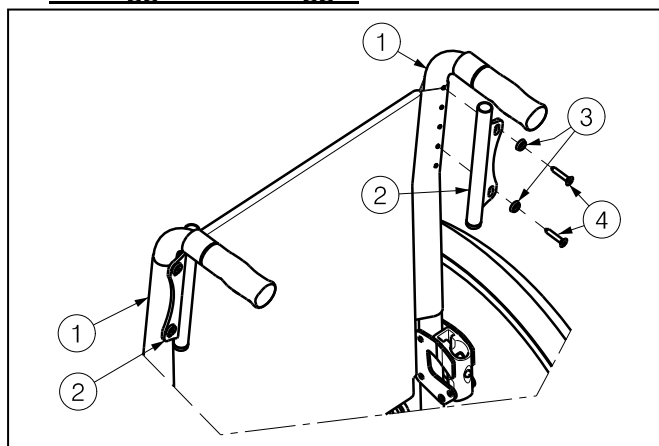

La prolunga schienale può essere montata seguendo le seguenti istruzioni (passaggi 1 - 5: solo per il primo montaggio):

1. Svitare le viti del rivestimento dello schienale.
2. Posizionare il foro superiore dell'attacco ② al primo foro del tubo dello schienale ① e fissare con rondella ③ e vite ④.
3. Trapassare il rivestimento dello schienale con la vite (i fori nel tubo dello schienale ① sono già presenti).
4. Fissare il secondo foro dell'attacco ② con rondella ③ e vite ④.
5. Ripetere l'operazione anche per l'altro lato. Montare gli attacchi ② con i tubi all'interno della carrozzina.

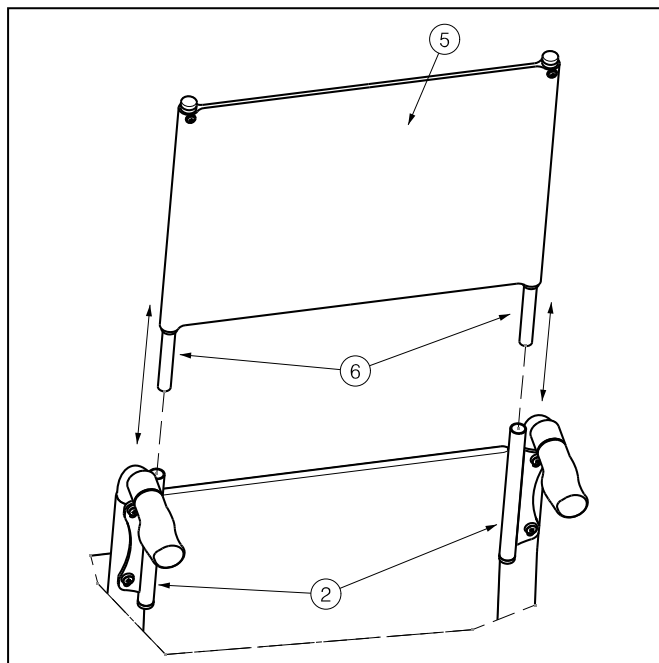

6. Afferrare l'appoggiatesta ⑤.
7. Inserire i tubi ⑥ della prolunga ⑤ negli attacchi ②.
8. Verificare che la prolunga sia ben fissata prima di utilizzare la carrozzina.

Per rimuovere la prolunga:

1. Afferrare la prolunga ⑤.
2. Estrarla ⑤ dagli attacchi ②.

Reposacabezas: B14

Algunas sillas de ruedas pueden entregarse con reposacabezas: B14. Esta opción le otorga un punto de apoyo adicional para la espalda y la cabeza.

1. Especificaciones técnicas

Descripción	Dimensiones					
Altura total reposacabezas	400 mm					
Extensión del reposacabezas	330 mm					
Ancho total	392 mm	422 mm	442 mm	462 mm	482 mm	502 mm
Superficie de anchura del reposacabezas	300 mm	330 mm	350 mm	370 mm	390 mm	410 mm
Anchura del asiento silla de ruedas	390 mm	420 mm	440 mm	460 mm	480 mm	500 mm
Peso	0,85 kg	0,87 kg	0,89 kg	0,91 kg	0,93 kg	0,95 kg

2. Normas de seguridad

⚠ Compruebe que la reposacabezas están bien montados antes de usar la silla de ruedas.

3. Forma de suministro

Descripción	Cantidad	Esquema
Accesorios	2	
Tornillos	4	
Arandelas	4	
Reposacabezas	1	

4. Montaje / Desmontaje

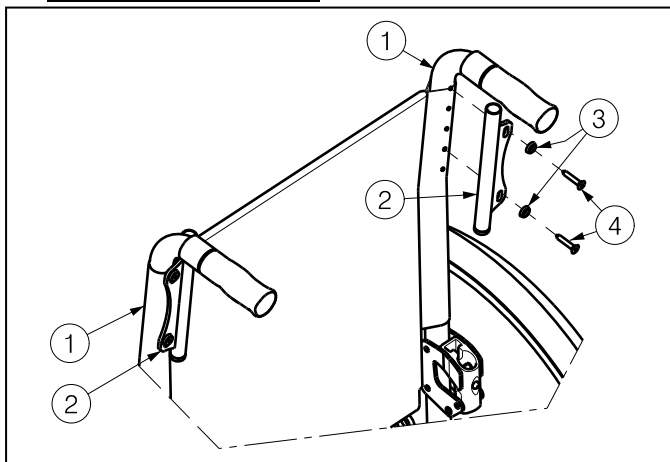

Para colocar el reposacabezas siga las instrucciones siguientes (pasos 1 a 5: solo para utilizarlo por primera vez):

1. Extraiga el tornillo del cojín del respaldo.
2. Monte el orificio superior del accesorio ② en el primer orificio del tubo del respaldo ① con la arandela ③ y el tornillo ④.
3. Perfore el segundo orificio en el tapizado (los orificios de los tubos del respaldo ① ya se encuentran perforados).
4. Monte el segundo orificio del accesorio ② con la arandela ③ y el tornillo ④.
5. Repita el proceso por el lado izquierdo. Monte los accesorios ② con los tubos a la silla de ruedas.

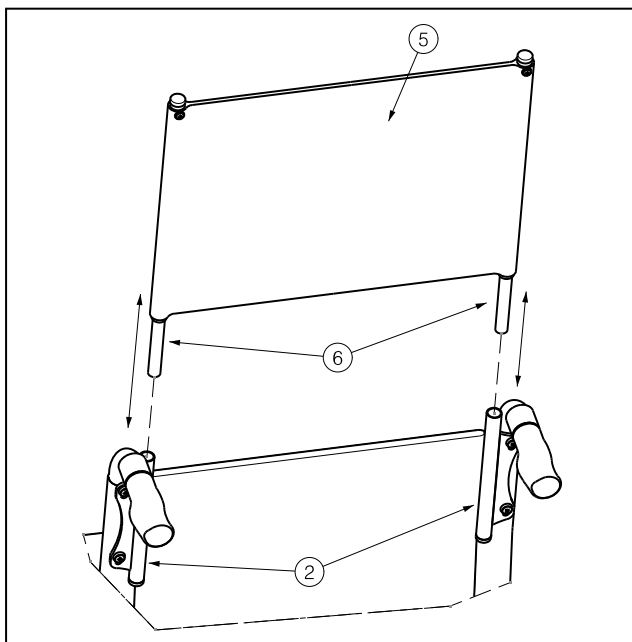

6. Agarre la reposacabezas ⑤.
7. Monte los tubos ⑥ del reposacabezas ⑤ en los accesorios ②.
8. Compruebe que la reposacabezas están bien montados antes de usar la silla de ruedas.

Para retirar la reposacabezas:

1. Agarre la reposacabezas ⑤.
2. Extraiga el reposacabezas ⑤ de los accesorios ②.

Zaglówek: B14

Niektóre wózki mogą być dostarczone do państwa z zagłówkiem: B14. Ta opcja doje dodatkowe oparcie dla ciała oraz głowy.



1. Parametry techniczne

Opis	Wymiary					
Wysokość całkowita zagłówek	400 mm					
Rozszerzenie zagłówek	330 mm					
Szerokość całkowita	392 mm	422 mm	442 mm	462 mm	482 mm	502 mm
Szerokość powierzchni zagłówek	300 mm	330 mm	350 mm	370 mm	390 mm	410 mm
Szerokość siedziska wózek inwalidzki	390 mm	420 mm	440 mm	460 mm	480 mm	500 mm
Waga	0,85 kg	0,87 kg	0,89 kg	0,91 kg	0,93 kg	0,95 kg

2. Zasady bezpieczeństwa

⚠ Sprawdź czy mocowania zagłówek są mocno zamocowane przed przystąpieniem do użytkowania wózka.

3. Sposób dostawy

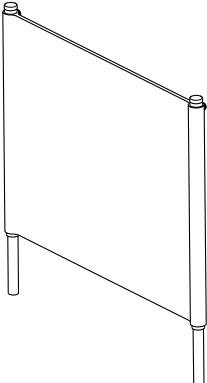
Opis	Ilość	Rysunek
Uchwyt	2	
Śruba	4	
Podkładki	4	
Zaglówek	1	

4. Montaż / Demontaż

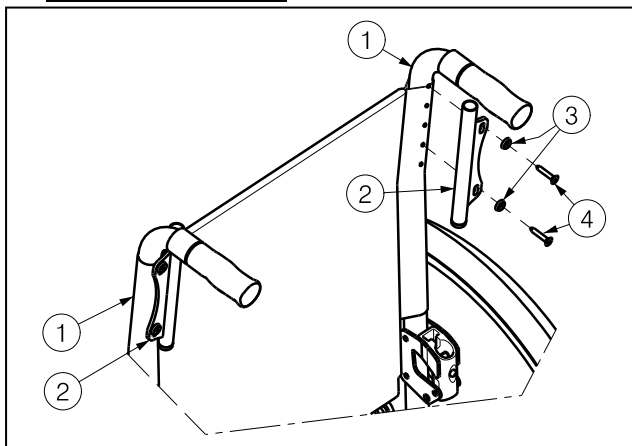

Zamontuj zagłówek według następującej instrukcji (krok 1 - 5: tylko w przypadku 1 montażu):

1. Odkreć śrubę poduszki oparcia.
2. Zamontuj do ramy uchwyt ② do pierwszego od góry otworu ① użyj podkładki ③ + śruba ④.
3. Wywierć drugi otwór przez tapicerkę (otwór w rurze ① jest już wywiercony).
4. Przykręć do ramy mocowanie uchwyty poprzez zamocowanie go w drugim otworze ② użyj podkładki ③ + śruba ④.
5. Powtórz wykonywane czynności dla drugiego mocowania. Zamontowane uchwyty ② powinny być skierowane do wewnątrz.

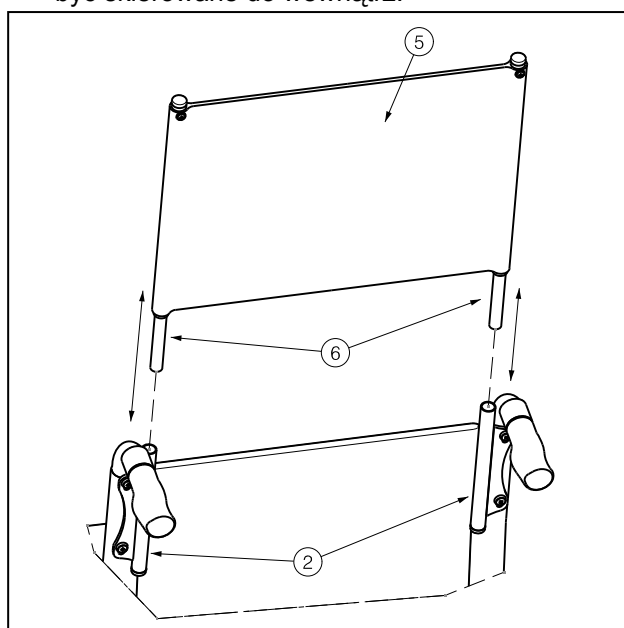

6. Chwyć zagłówek ⑤.
7. Zamontuj rurki ⑥ od zagłówek ⑤ w uchwytach ②.
8. Sprawdź czy zagłówek jest poprawnie zamocowany przed przystąpieniem do użytkowania wózka.

Aby zdemontować zagłówek:

1. Chwyć zagłówek ⑤.
2. Pociągnij zagłówek ⑤ taka by wyszedł z uchwytów ②.

Belgium

N.V. Vermeiren N.V.

Vermeirenplein 1 / 15
B-2920 Kalmthout
Tel: +32(0)3 620 20 20
Fax: +32(0)3 666 48 94
website: www.vermeiren.be
e-mail: info@vermeiren.be

France

Vermeiren France S.A.

Z. I., 5, Rue d'Ennevelin
F-59710 Avelin
Tel: +33(0)3 28 55 07 98
Fax: +33(0)3 20 90 28 89
website: www.vermeiren.fr
e-mail: info@vermeiren.fr

Italy

Vermeiren Italia

Viale delle Industrie 5
I-20020 Arese MI
Tel: +39 02 99 77 07
Fax: +39 02 93 58 56 17
website: www.reatime.it
e-mail: info@reatime.it

Poland

Vermeiren Polska Sp. z o.o

ul. Łączna 1
PL-55-100 Trzebnica
Tel: +48(0)71 387 42 00
Fax: +48(0)71 387 05 74
website: www.vermeiren.pl
e-mail: info@vermeiren.pl

Czech Republic

Vermeiren ČR S.R.O.

Nadrazni 132
702 00 Ostrava 1
Tel: +420 596 133 923
Fax: +420 596 133 277
website: www.vermeiren.cz
e-mail: info@vermeiren.cz

Germany

Vermeiren Deutschland GmbH

Wahlerstraße 12 a
D-40472 Düsseldorf
Tel: +49(0)211 94 27 90
Fax: +49(0)211 65 36 00
website: www.vermeiren.de
e-mail: info@vermeiren.de

Austria

L. Vermeiren Ges. mbH

Winetzhammerstraße 10
A-4030 Linz
Tel: +43(0)732 37 13 66
Fax: +43(0)732 37 13 69
website: www.vermeiren.at
e-mail: info@vermeiren.at

Switzerland

Vermeiren Suisse S.A.

Hühnerhubelstraße 59
CH-3123 Belp
Tel: +41(0)31 818 40 95
Fax: +41(0)31 818 40 98
website: www.vermeiren.ch
e-mail: info@vermeiren.ch

Spain / Portugal

Vermeiren Iberica, S.L.

Carratera de Cartellà, Km 0,5
Sant Gregori Parc Industrial Edifici A
17150 Sant Gregori (Girona)
Tel: +34 972 42 84 33
Fax: +34 972 40 50 54
website: www.vermeiren.es
e-mail: info@vermeiren.es